



*Systemes industriels de pointe pour  
l'industrie du diagnostic*

**Matrix™**  
**1600** Module de distribution  
de réactifs

# Matrix™ 1600

La Matrix 1600™, module de distribution de réactifs, adapte le taux de distribution à la vitesse du plateau, permettant une configuration beaucoup plus rapide.

Grâce à son engagement continu en faveur des progrès technologiques, Kinematic a su développer une ligne de systèmes standard et de modules destinés à l'industrie du diagnostic. Qu'il s'agisse de développement en laboratoire ou de production à grande échelle, les systèmes Matrix™ offrent des technologies de pointe pour tous les processus de fabrication des tests diagnostics : distribution, laminage, coupage et emballage.

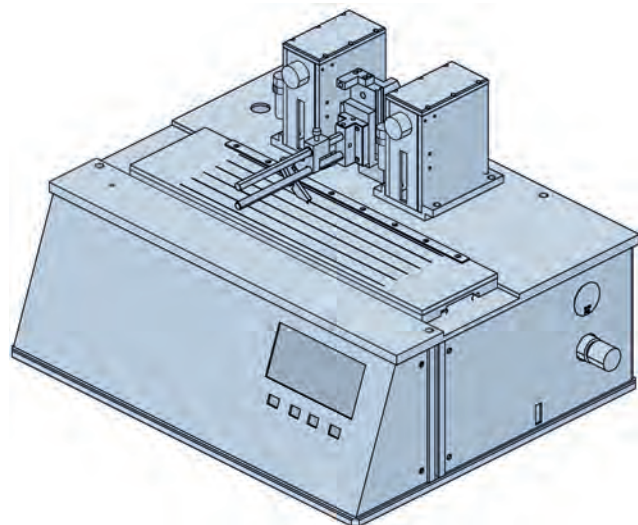

## SPECIFICATIONS

### Principales caractéristiques

- Configuration et utilisation simples
- Interface opérateur à écran tactile
- Changement facile entre dispense en lignes ou en points
- Petite pédale, module de table
- Système à contrôle intégré
- Pour R&D et production
- Distribution avec et sans contact

### Capacités

Taille de la feuille	100 x 320 mm
Nombre de lignes	1 à 4
Réservoir pour réactif	5000 µl
Seringue	100 µl

### Distribution

Volume mini du point	0.05 µl
Espacement mini entre points	2 mm
Espacement entre lignes	0 à 80 mm
Vitesse du plateau	2 à 12 cm/sec

### Précision

Taux de distribution	±1%
Vitesse du plateau	±1%

### Exigences

Puissance	110/220 VAC, 50/60 Hz, 3 Amp
Air	85l/min, 5.86 bar; air propre, sec

### Dimensions (approx.)

Taille	prof. 48cm x larg. 56*cm x haut. 38cm
*le plateau se déplace jusqu'à 13cm supplémentaires des 2 côtés	
Poids	27 kg

Garantie	24 mois
----------	---------

La Matrix 1600™, module de distribution de réactifs, est la solution la plus rentable pour l'application de réactifs sur des dispositifs de dosage à flux latéral. Simple à configurer et à utiliser, elle répond à tous les besoins de développement de produits.

Une construction robuste et des composants de haute qualité offrent la fiabilité nécessaire à la production. Grâce à une interface à écran tactile, les contrôles de l'opérateur garantissent des résultats constants, lot après lot. L'ajustement de l'espace entre les lignes et la modification du type de dispense s'effectuent sans outil, ce qui permet un changement rapide entre les produits. Aucun dispositif supplémentaire n'est requis pour régler ou modifier les paramètres opérationnels. Un écran tactile convivial permet de configurer la vitesse du plateau, le taux d'écoulement ainsi que l'espacement et le volume des points.

### La Matrix™ 1600 vs autres plateformes de distribution :

- Interface opérateur à écran tactile avec menu d'aide au fonctionnement
- Un seul axe de distribution (lignes ou points)
- Grâce au ratio intégré vitesse du plateau/distribution, plus besoin de calculs
- Grâce au trajet simplifié des fluides, pas d'obstruction
- La plupart des composants humides sont disponibles, pour un faible coût de maintenance

**Komax est le représentant exclusif de Kinematic en Europe**

Komax Systems LCF SA  
CH-2300 La Chaux-de-Fonds  
Tél. +41 32 925 7 222  
Fax +41 32 925 7 115  
kinematic@komaxgroup.com  
www.komaxgroup.com